

# キヤノンマーケティングジャパングループ 2011年度第1四半期 決算説明

2011年4月22日

キヤノンマーケティングジャパン株式会社

取締役常務執行役員 柴崎 洋

The Canon logo is displayed in its characteristic red color and bold, sans-serif font.

キヤノンマーケティングジャパン株式会社

---

■本資料では、億円単位未満の端数は四捨五入により表示しております。

■本資料で記述されている業績予想並びに将来予測は、現時点で入手可能な情報に基づき当社が判断した予想であり、潜在的なリスクや不確実性が含まれています。  
そのため、様々な要因の変化により、実際の業績は記述されている将来見通しとは大きく異なる結果となる可能性があることをご承知おき下さい。

# 業績サマリー 第1四半期(1~3月)実績

## ■ 業績サマリー

(単位:億円)

	2010年 1Q	2011年 1Q	前年同期比較	
			金額	率
売上高	1,701	1,515	△186	△11%
売上総利益	(32.7%) 556	(34.1%) 517	(+1.4%) △40	△7%
営業利益	(1.2%) 21	(0.8%) 12	(△0.4%) △9	△42%
経常利益	(1.3%) 23	(0.9%) 14	(△0.4%) △9	△39%
当期純利益	(0.4%) 7	(△0.4%) △6	(△0.8%) △12	△187%

## ■ 営業利益分析



# セグメント概要 第1四半期(1~3月)実績

(単位:億円)

	2010年 1Q		2011年 1Q		増減	
	売上高	営業利益	売上高	営業利益	売上高	営業利益
ビジネスソリューション	897	14	862	23	△35	+9
ITソリューション	385	△7	315	△8	△70	△1
コンシューマイメージング	466	13	378	△2	△88	△15
産業機器	38	4	34	△1	△4	△5
その他	△84	△2	△73	0	+11	+2
合 計	1,701	21	1,515	12	△186	△9

※1.2011年のセグメント変更に伴い、2010年の実績組換えを行っております。

※2.「その他」には、セグメント間内部売上高やシェアードサービス事業、各セグメントに配分していない全社費用等が含まれております。

# セグメント情報



(単位:億円)

## ■対前年増減

	2010年 1Q	2011年 1Q	増減
売上高	897	862	△35
営業利益	14	23	+9

## ■売上高

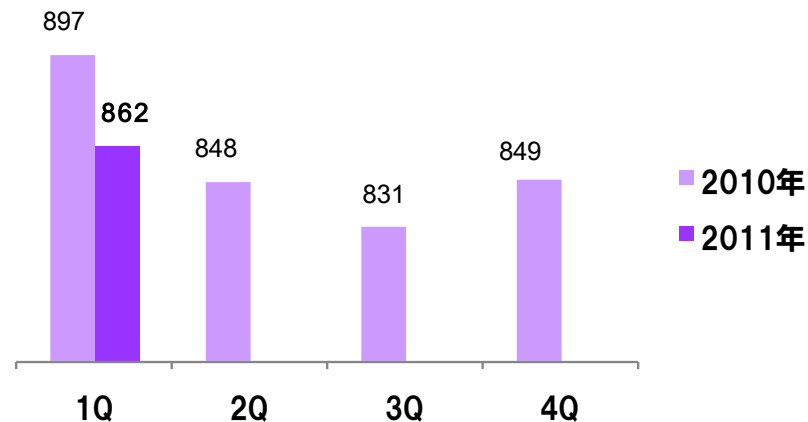

## ■売上高 対前年同期増減

	1Q	2Q	3Q	4Q	年間
2010年	△1%	+1%	+3%	+3%	+1%
2011年	△4%	-	-	-	△4%

## ■営業利益

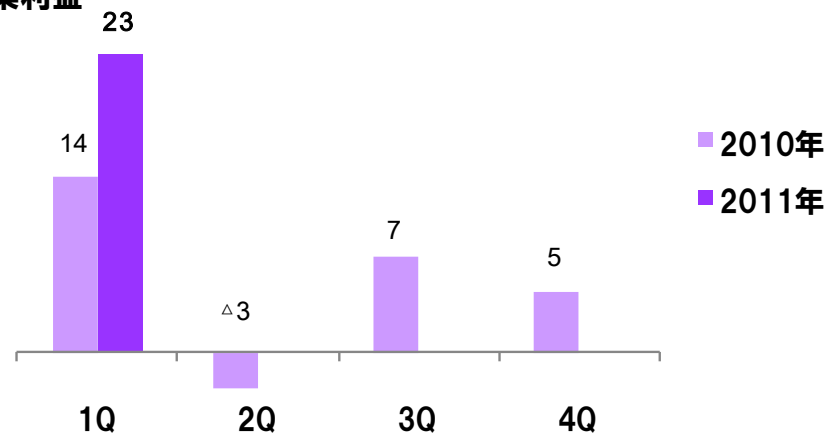

- ▶ 売上高は、震災により特にキヤノンS&Sが影響を受け、減収
- ▶ 営業利益は、経費削減やサービス効率UPにより、増益

# セグメント情報



## ■対前年増減

	2010年 1Q	2011年 1Q	増減
売上高	385	315	△70
営業利益	△7	△8	△1

## ■売上高 対前年同期増減

	1Q	2Q	3Q	4Q	年間
2010年	+12%	△2%	△1%	△16%	△2%
2011年	△18%				△18%

- ▶ 全体としては引き続き低調に推移したものの一部業種で回復の兆し

(単位:億円)

## ■売上高

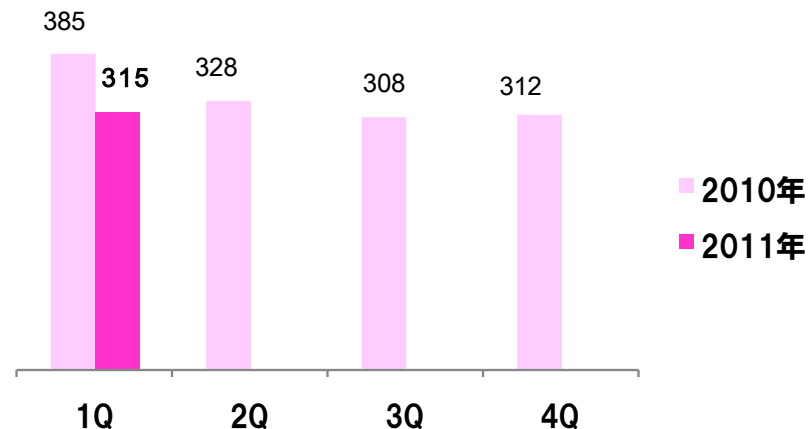

## ■営業利益

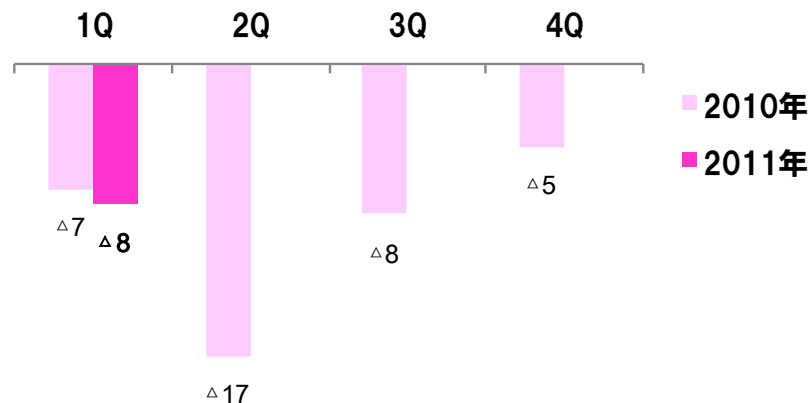

# セグメント情報

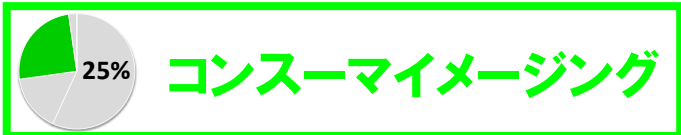

(単位:億円)

## ■対前年増減

	2010年 1Q	2011年 1Q	増減
売上高	466	378	△88
営業利益	13	△2	△15

## ■売上高

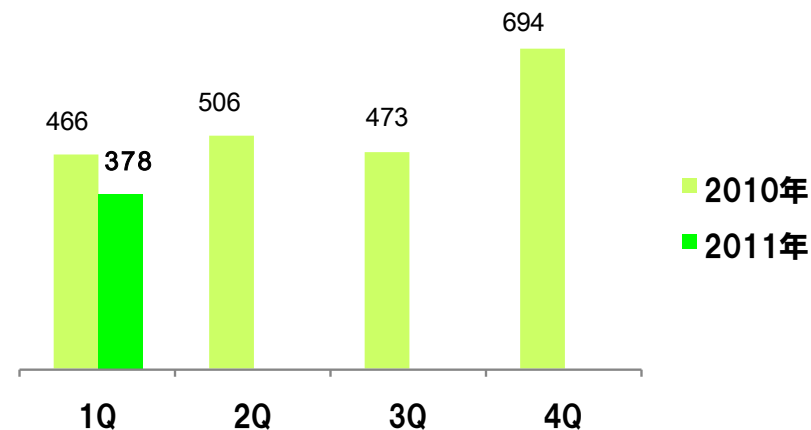

## ■売上高 対前年同期増減

	1Q	2Q	3Q	4Q	年間
2010年	+7%	△0%	△8%	△0%	△1%
2011年	△19%				△19%

## ■営業利益

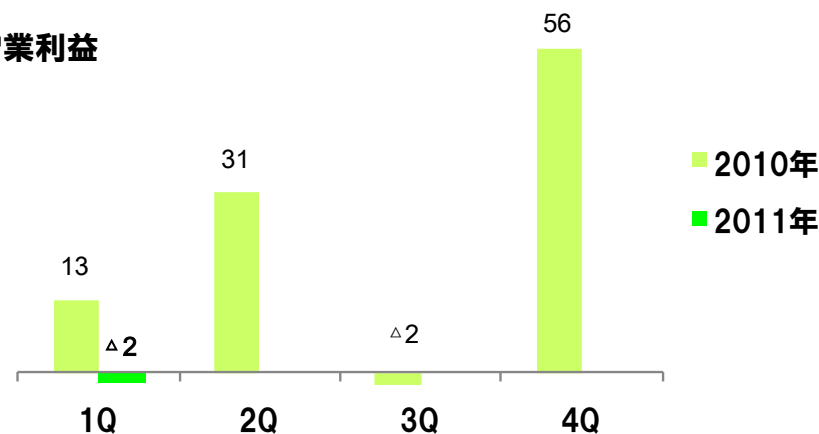

- ▶ 1～2月は堅調に推移したものの、震災の影響により、消費者心理が冷え込み、売上・営業利益ともに前年を下回る

# セグメント情報



## 対前年増減

	2010年 1Q	2011年 1Q	増減
売上高	38	34	△4
営業利益	4	△1	△5

## 売上高 対前年同期増減

	1Q	2Q	3Q	4Q	年間
2010年	△55%	△36%	△42%	△51%	△48%
2011年	△11%				△11%

▶ 産業機器は前年を下回ったものの、受注は回復傾向

▶ 放送・映像機器は前年を上回る

(単位:億円)

## 売上高

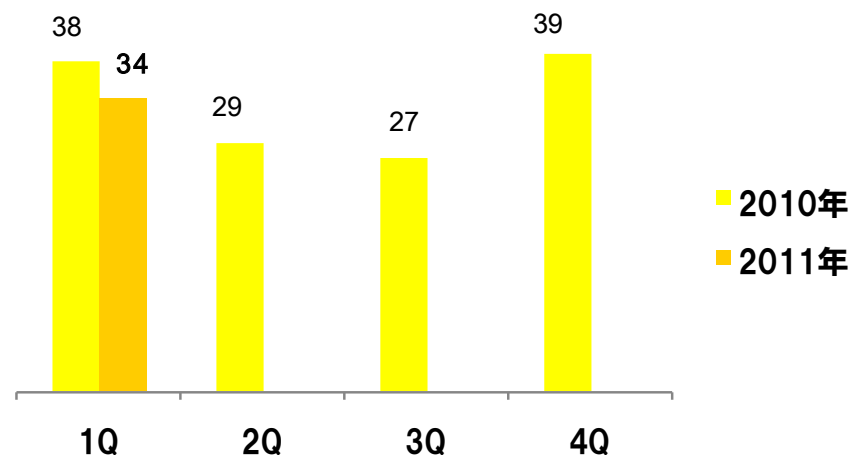

## 営業利益

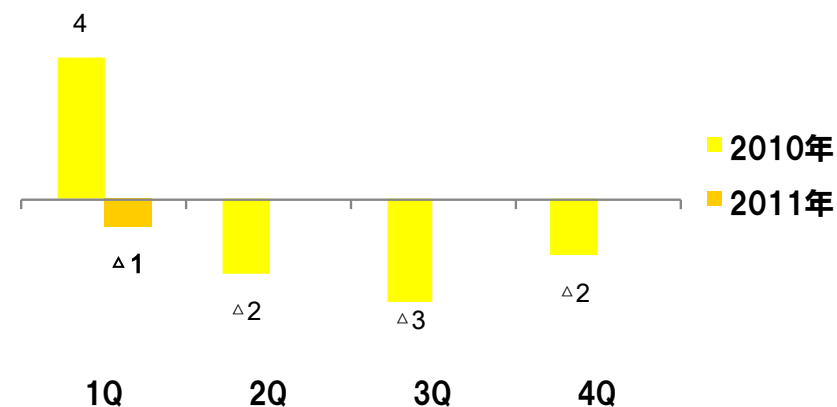

# 業績予想サマリー



(単位:億円)

	2011年 年間 (前回予想)	2011年 年間 (予想)	増減	2010年 年間 (実績)	前年比較	
					金額	率
売上高	6,850	6,330	△520	6,742	△412	△6%
営業利益	(1.3%) 90	(0.0%) 0	(△1.3%) △90	(1.1%) 77	(△1.1%) △77	-%
経常利益	(1.5%) 100	(0.2%) 13	(△1.3%) △87	(1.4%) 95	(△1.2%) △82	△86%
当期純利益	(0.6%) 40	(△0.3%) △19	(△0.9%) △59	(0.6%) 37	(△0.9%) △56	-%



# 業績予想 セグメント概要

(単位:億円)

## ■ 売上高

	2011年 年間 (前回予想)	2011年 年間 (予想)	増減	2010年 年間 (実績)	前年比較	
					金額	率
ビジネスソリューション	3,475	3,230	△245	3,425	△195	△6%
ITソリューション	1,321	1,305	△16	1,333	△28	△2%
コンシューマイメージング	2,141	1,898	△243	2,138	△240	△11%
産業機器	178	168	△10	134	+34	+26%
その他	△265	△271	△6	△287	+16	△6%
合計	6,850	6,330	△520	6,742	△412	△6%

※1.2011年のセグメント変更に伴い、2010年の実績組換えを行っております。

※2.「その他」には、セグメント間内部売上高やシェアードサービス事業、各セグメントに配分していない全社費用等が含まれております。

- セグメント別営業利益につきましては、現時点では発表を控えさせていただきます。より正確な東日本大震災による影響が把握でき次第、改めて公表致します。

# 參考資料

# 【参考】 関係会社出資関係図

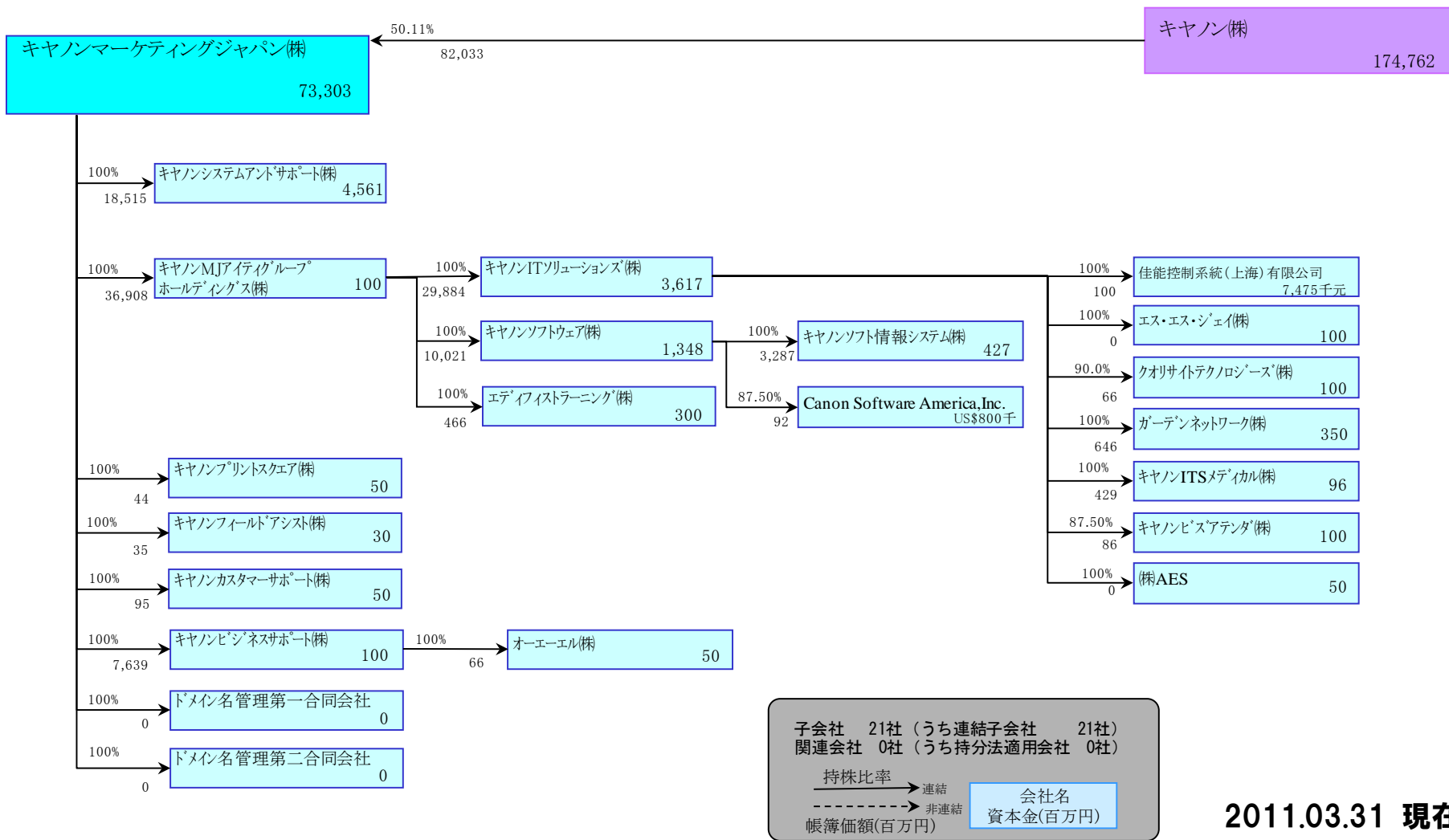

子会社 21社 (うち連結子会社 21社)  
 関連会社 0社 (うち持分法適用会社 0社)  
 持株比率 → 連結  
 -----> 非連結  
 帳簿価額(百万円)

会社名  
 資本金(百万円)

2011.03.31 現在

# 【参考】 主要関係会社実績 第1四半期(1~3月)実績



(単位:億円)

		2010年 1Q		2011年 1Q		増減
<b>ビジネスソリューション</b>						
キャノンシステムアンドサポート	売上高	267.8		259.5		△8.3
	営業利益	0.2	(0.1%)	△0.1	(-)	△0.3 (-)
<b>ITソリューション</b>						
連結キャノンソフトウェア	売上高	64.4		54.6		△9.8
	営業利益	2.1	(3.3%)	1.0	(1.8%)	△1.1 (△1.5%)
連結キャノンITソリューションズ	売上高	222.3		190.4		△31.9
	営業利益	1.0	(0.5%)	△1.1	(-)	△2.1 (-)
ITソリューション事業 2社計	売上高	286.8		245.0		△41.8
	営業利益	3.1	(1.1%)	△0.1	(-)	△3.3 (-)

※金額は連結消去前のものです。

(単位:億円)

# 【参考】 販管費の内訳

	2010年	2011年	増減
	1Q	1Q	1Q
広告宣伝費	26	25	△1
販売促進費	59	40	△18
保証費	26	24	△2
その他直接費	37	36	△1
人件費	291	292	+2
減価償却費	9	7	△3
支払賃借料	18	18	+0
IT費用	24	19	△5
その他販売費	46	44	△2
<b>合計</b>	<b>535</b>	<b>505</b>	<b>△31</b>

(単位:億円)

# 【参考】 営業外収支・特別損益の内訳

## ■ 営業外収益

	2010年 1Q	2011年 1Q	増減 1Q
受取利息・配当金	1	1	+0
雑収益・その他	2	2	△0
合計	3	3	△0

## ■ 営業外費用

	2010年 1Q	2011年 1Q	増減 1Q
支払利息	0	0	+0
雑損失	1	1	△0
合計	1	1	△0

# 【参考】 営業外収支・特別損益の内訳

(単位:億円)

## ■ 特別利益

	2010年 1Q	2011年 1Q	増減 1Q
固定資産売却益	-	0	+0
投資有価証券売却益	0	0	△0
半導体事業譲渡益	4	-	△4
その他	-	-	-
<b>合計</b>	<b>4</b>	<b>0</b>	<b>△4</b>

## ■ 特別損失

	2010年 1Q	2011年 1Q	増減 1Q
資産除去債務	-	11	+11
災害損失	-	9	+9
投資有価証券評価損	0	3	+3
投資有価証券売却損	-	2	+2
固定資産売却却損	1	1	+0
減損損失	3	0	△3
その他	2	0	△1
<b>合計</b>	<b>6</b>	<b>26</b>	<b>+21</b>

(単位:億円)

# 【参考】 貸借対照表

	2010年 12月	2011年 3月	増減
<b>資産</b>	4,486	4,289	△197
<b>流動資産</b>	3,017	2,863	△154
金融資産	1,106	1,060	△46
<b>売掛債権</b>	1,189	1,036	△153
棚卸資産	205	266	+61
その他	517	501	△16
<b>固定資産</b>	1,469	1,426	△43
有形固定資産	861	855	△6
無形固定資産	237	228	△10
投資その他	370	343	△27
<b>負債</b>	2,017	1,838	△179
<b>流動負債</b>	1,572	1,395	△177
買掛債務	1,029	920	△108
その他	544	475	△69
<b>固定負債</b>	445	443	△2
<b>純資産</b>	2,468	2,451	△18
<b>株主資本</b>	2,468	2,449	△19
(自己株式)	△222	△222	0
評価・換算差額等	△2	△0	+2
少数株主持分	2	2	0
<b>株主資本比率</b>	55%	57%	+2%

## ■ 売掛債権

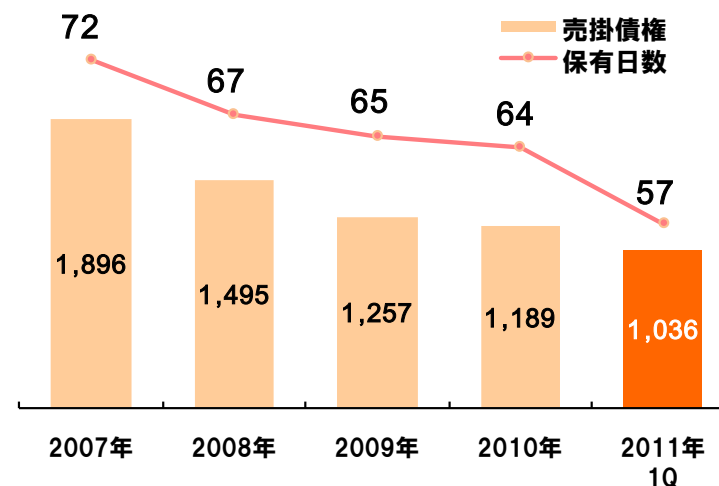

## ■ 棚卸資産

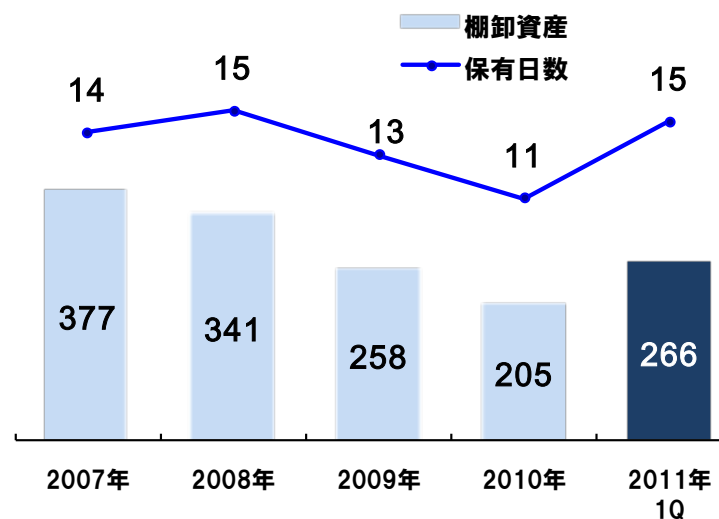



# 【参考】 キャッシュ・フロー、設備投資・減価償却

(単位:億円)

## ■ キャッシュ・フロー

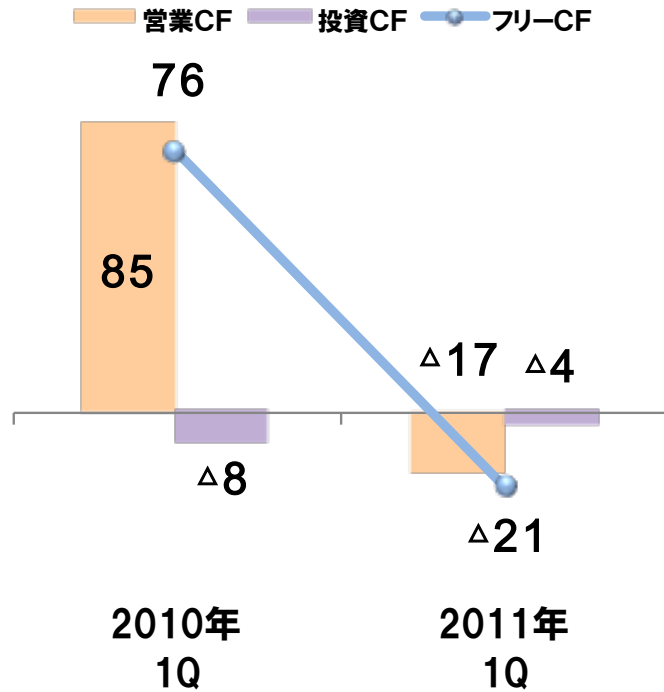

## ■ 設備投資・減価償却 (有形・無形固定資産)



### ■ 設備投資

	1Q
2010年	29
2011年	26

### ■ 減価償却

	1Q
2010年	32
2011年	37

# 【参考】 主要新製品発売状況

		2010年 11月	12月	2011年 1月	2月	3月	4月	5月
ビジネス ソリューション			★imagePRESS C7010VP他1 		★imagePROGRAF iPF8300S他1 			
					★imageRUNNER ADVANCE 8105 PRO他1 ★オセ社製業務用高速プリンター 販売開始		★ハンディターミナル“PRea AT-3300”	
IT ソリューション			★PDFポリシーサービス ★SaaS形式の「ITサービス共通基盤」構築 ★需給計画ソリューション 「FOREMAST Ver.2.1」			★「ESETセキュリティ ソフトウェア シリーズ」 ライセンス製品の新バージョン (V4.2) ★省エネオフィス支援ソリューション ★画像処理開発ツール 「BREVINAGE Ver.2.1」		
								

# 【参考】 主要新製品発売状況

		2010年 11月	12月	2011年 1月	2月	3月	4月	5月
コンシューマ イメージング	デジタル カメラ				★IXY 410F他3	★IXY 31S他2		
	ビデオ			★XF105他1	★iVIS HF M41他2	★iVIS HF G10		
	家庭用 プリンター					★PIXUS MX883他3		
産業機器						★Zygo社製レーザー干渉計 “DynaFizシリーズ”		★CXDI-401C他3
								★EUV Technology社製EUV露光計測装置

**Canon**

キヤノンマーケティングジャパングループ