

キヤノンマーケティングジャパングループ 2020年度 決算説明

2021年1月27日

キヤノンマーケティングジャパン株式会社

取締役上席執行役員 蛭川 初巳

The Canon logo is displayed in its characteristic red color and bold, sans-serif font.

キヤノンマーケティングジャパン株式会社

-
- 本資料では、億円単位未満の端数は四捨五入により表示しております。
 - 本資料で記述されている業績予想並びに将来予測は、現時点で入手可能な情報に基づき当社が判断した予想であり、潜在的なリスクや不確実性が含まれています。そのため、様々な要因の変化により、実際の業績は記述されている将来見通しとは大きく異なる結果となる可能性があることをご承知おきください。

売上高 **1,521億円** (前年比△60億円／△4%)

- ✓ コンシューマは増収となったものの、エンタープライズ、エリア、プロフェッショナルが減収となり、減収

営業利益 **109億円** (前年比 +24億円／+28%)

- ✓ コンシューマにおいてインクジェットプリンターやレンズ交換式カメラの高付加価値製品が伸びたことなどによる荒利増加と、販管費の削減により増益

**親会社株式に帰属する
四半期純利益** **76億円** (前年比 +19億円／+33%)

業績サマリー 第4四半期(10月~12月)



(単位：億円)

	2019年 4Q	2020年 4Q	前年同期比較	
			金額	率
売上高	1,581	1,521	△60	△4%
	(32.9%)	(34.4%)	(+1.6%)	
売上総利益	520	524	+4	+1%
	(5.4%)	(7.2%)	(+1.8%)	
営業利益	86	109	+24	+28%
	(5.7%)	(7.3%)	(+1.6%)	
経常利益	90	112	+21	+24%
	(3.6%)	(5.0%)	(+1.4%)	
親会社株主に帰属する 四半期純利益	57	76	+19	+33%

営業利益分析 第4四半期(10月~12月)

(単位：億円)

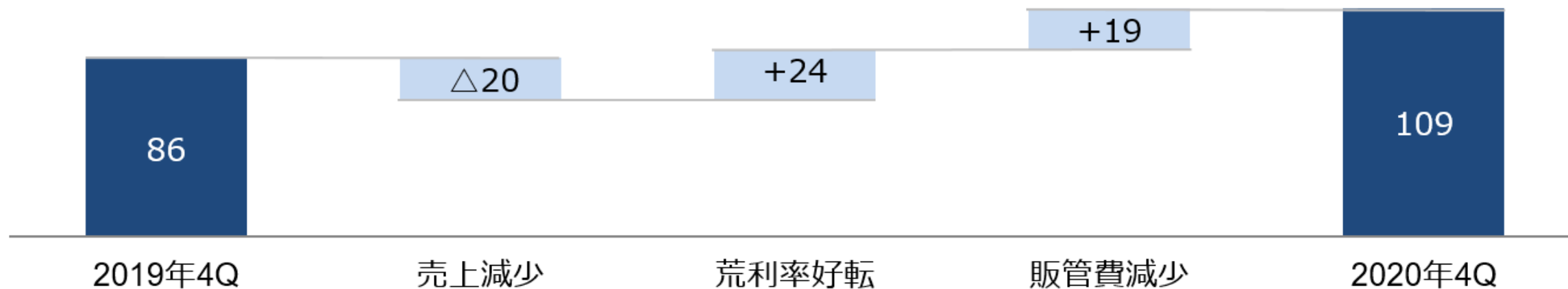

荒利率好転

- ・主にコンシューマセグメントにおける荒利率が好転

販管費減少

- ・広告宣伝費減 △4億円
- ・その他販売費減 △13億円

セグメント概要 第4四半期(10月~12月)

(単位：億円)

	2019年 4Q		2020年 4Q		増減	
	売上高	営業利益	売上高	営業利益	売上高	営業利益
コンシューマ	409	43	434	64	+25	+22
エンタープライズ	462	18	447	22	△16	+4
エリア	661	27	615	26	△47	△1
プロフェッショナル	98	△1	71	1	△27	+2
その他	△50	△2	△45	△4	+5	△2
合 計	1,581	86	1,521	109	△60	+24

※「その他」には、セグメント間内部売上高やシェアードサービス事業、各セグメントに配分していない全社費用等が含まれております。

業績サマリー 年間累計(1月～12月)

(単位：億円)

	2019年 年間	2020年 年間	前年同期比較	
			金額	率
売上高	6,211	5,451	△761	△12%
	(32.4%)	(33.8%)	(+1.4%)	
売上総利益	2,010	1,840	△170	△8%
	(5.2%)	(5.7%)	(+0.5%)	
営業利益	324	313	△11	△3%
	(5.5%)	(6.5%)	(+1.0%)	
経常利益	339	352	+13	+4%
	(3.6%)	(4.0%)	(+0.5%)	
親会社株主に帰属する 当期純利益	223	220	△3	△1%

営業利益分析 年間累計(1月~12月)

(単位：億円)



荒利率好転
・主にコンシューマセグメントにおける荒利率が好転

販管費削減
・人件費減 △72億円
・その他販売費減 △33億円

セグメント概要 年間累計(1月~12月)

(単位：億円)

	2019年 年間		2020年 年間		増減	
	売上高	営業利益	売上高	営業利益	売上高	営業利益
コンシューマ	1,328	69	1,249	122	△79	+54
エンタープライズ	1,958	101	1,712	89	△246	△11
エリア	2,683	144	2,358	99	△325	△45
プロフェッショナル	437	16	307	19	△130	+3
その他	△195	△5	△175	△16	+19	△11
合 計	6,211	324	5,451	313	△761	△11

※「その他」には、セグメント間内部売上高やシェアードサービス事業、各セグメントに配分していない全社費用等が含まれております。

セグメント情報 コンシューマ

- ✓ 売上高は、インクジェットプリンター本体やレンズ交換式デジタルカメラ、ITプロダクトの売上が増加したこと等により、増収
- ✓ 営業利益は、高付加価値製品の売上構成比が高まったことによる荒利の改善や、販売促進費等の販管費を削減したことにより、増益

	4Q実績		
	2019年	2020年	対前年
売上高	409	434	+6%
営業利益	43	64	+50%
利益率	10.5%	14.8%	+4.4%

(単位：億円)

■ コンシューマ製品 (対前年伸び率)

		1Q実績	2Q実績	3Q実績	4Q実績	年間
デジタル一眼レフカメラ	(台数)	△39%	△76%	△69%	△55%	△61%
ミラーレスカメラ	(台数)	△54%	△78%	△51%	△16%	△49%
レンズ交換式デジタルカメラ	(台数)	△46%	△77%	△61%	△35%	△56%
コンパクトデジタルカメラ	(台数)	△26%	△62%	△32%	△19%	△37%
インクジェットプリンター	(台数)	+42%	+20%	+5%	△17%	+4%
インクジェットプリンターカートリッジ	(金額)	△0%	+5%	△17%	△3%	△4%

- ✓ 売上は、テレワーク継続によるプリントボリュームの減少や、前年に製造業向けの大型案件があった反動減により、減少
- ✓ 営業利益は、売上減による荒利減を販管費の削減で補い、増益

	4Q実績		
	2019年	2020年	対前年
ビジネス機器他	176	162	△8%
ITソリューション	287	285	△1%
売上高計	462	447	△3%
営業利益	18	22	+21%
利益率	3.9%	4.9%	+1.0%

(単位：億円)

■ (ご参考) 主要関係会社実績

キヤノンITソリューションズ

	4Q実績		増減	
	2019年	2020年	金額	率
売上高	216	231	+15	+7%
営業利益	17	20	+3	+18%

キヤノンITソリューションズ受注高・受注残高 (対前年伸び率)

		1Q実績	2Q実績	3Q実績	4Q実績	年間
受注高	(金額)	△36%	△5%	+34%	+8%	△4%
受注残高	(金額)	△11%	△11%	+15%	+16%	+16%

- ✓ 売上は、前年にWindow7サポート終了に伴うビジネスPCの入れ替え需要の反動減や、テレワーク継続によるプリントボリュームの減少等により、減少
- ✓ 営業利益は、売上減による荒利減により、減益

	4Q実績		
	2019年	2020年	対前年
ビジネス機器他	483	464	△4%
ITソリューション	178	150	△16%
売上高計	661	615	△7%
営業利益	27	26	△5%
利益率	4.2%	4.2%	+0.1%

(単位：億円)

■ (ご参考) 主要関係会社実績

キヤノンシステムアンドサポート

	4Q実績		増減	
	2019年	2020年	金額	率
売上高	302	278	△23	△8%
営業利益	10	11	+1	+6%

セグメント情報 プロフェッショナル

- ✓ 売上高は、医療ITが伸びたものの、プロダクションプリンティングや産業機器が減少したことや、グループ会社を株式譲渡した影響により、減収
- ✓ 営業利益は、プロダクションプリンティングとヘルスケアが増益し、利益改善

	4Q実績		
	2019年	2020年	対前年
プロダクションプリンティング	29	26	△9%
産業機器	29	27	△8%
ヘルスケア	40	18	△56%
売上高計	98	71	△28%
営業利益	△1	1	—
利益率	—	1.6%	—

(単位：億円)

■ (ご参考) 主要関係会社実績

キヤノンプロダクションプリンティングシステムズ

	4Q実績		増減	
	2019年	2020年	金額	率
売上高	27	25	△2	△8%
営業利益	△0	1	+1	-

(単位：億円)

■セグメント別

	2019年 4Q	2020年 4Q	2019年 年間	2020年 年間	増減 4Q		増減 年間	
					金額	率	金額	率
エンタープライズ	287	285	1,247	1,109	△1	△1%	△139	△11%
エリア	178	150	734	625	△28	△16%	△110	△15%
その他	58	86	226	298	+27	+47%	+72	+32%
合計	523	521	2,208	2,031	△2	△0%	△177	△8%

■商品・ソリューション別

	2019年 4Q	2020年 4Q	2019年 年間	2020年 年間	増減 4Q		増減 年間	
					金額	率	金額	率
SIサービス	190	182	804	734	△8	△4%	△70	△9%
保守・運用サービス/アウトソーシング	85	89	336	347	+4	+5%	+11	+3%
システム販売・ITプロダクト	249	250	1,068	951	+2	+1%	△117	△11%
合計	523	521	2,208	2,031	△2	△0%	△177	△8%

業績予想サマリー

(単位：億円)

	2020年 年間 (実績)	2021年 年間 (予想)	前年比較	
			金額	率
売上高	5,451	5,600	+149	+3%
	(5.7%)	(5.8%)	(+0.1%)	
営業利益	313	325	+12	+4%
	(6.5%)	(5.9%)	(Δ 0.5%)	
経常利益	352	333	Δ 19	Δ 5%
親会社株主に帰属する 当期純利益	220	225	+5	+2%
	(4.0%)	(4.0%)	(Δ 0.0%)	

2020年実績の組替影響比較

(単位：億円)

	2020年 年間 組替前		2020年 年間 組替後		増減	
	売上	営業 利益	売上	営業 利益	売上 金額	営業 利益
コンシューマ	1,249	122	1,249	123	-	+1
エンタープライズ	1,712	89	1,833	95	+121	+5
エリア	2,358	99	2,237	90	△121	△9
プロフェッショナル	307	19	307	19	-	+0
その他	△175	△16	△175	△13	-	+3
合計	5,451	313	5,451	313	-	-

※「その他」には、セグメント間内部売上高やシェアードサービス事業、各セグメントに配分していない全社費用等が含まれております。

※2021年より、これまで「エリア」セグメントにおいて中堅・準大手顧客向けに直販を行っていた組織の一部を、「エンタープライズ」セグメントへ移管しております。
これに伴い、各セグメント間で2020年実績の組替を行っております。

業績予想 セグメント情報

(単位：億円)

	2020年 年間 (実績)		2021年 年間 (予想)		前年比較		
	売上	営業 利益	売上	営業 利益	売上 金額	率	営業 利益
コンシューマ	1,249	123	1,211	90	△38	△3%	△33
エンタープライズ	1,833	95	1,927	116	+94	+5%	+21
エリア	2,237	90	2,285	115	+48	+2%	+25
プロフェッショナル	307	19	347	24	+40	+13%	+5
その他	△175	△13	△170	△20	+5	-	△7
合計	5,451	313	5,600	325	+149	+3%	+12

※「その他」には、セグメント間内部売上高やシェアードサービス事業、各セグメントに配分していない全社費用等が含まれております。

參考資料

【参考】関係会社出資関係図

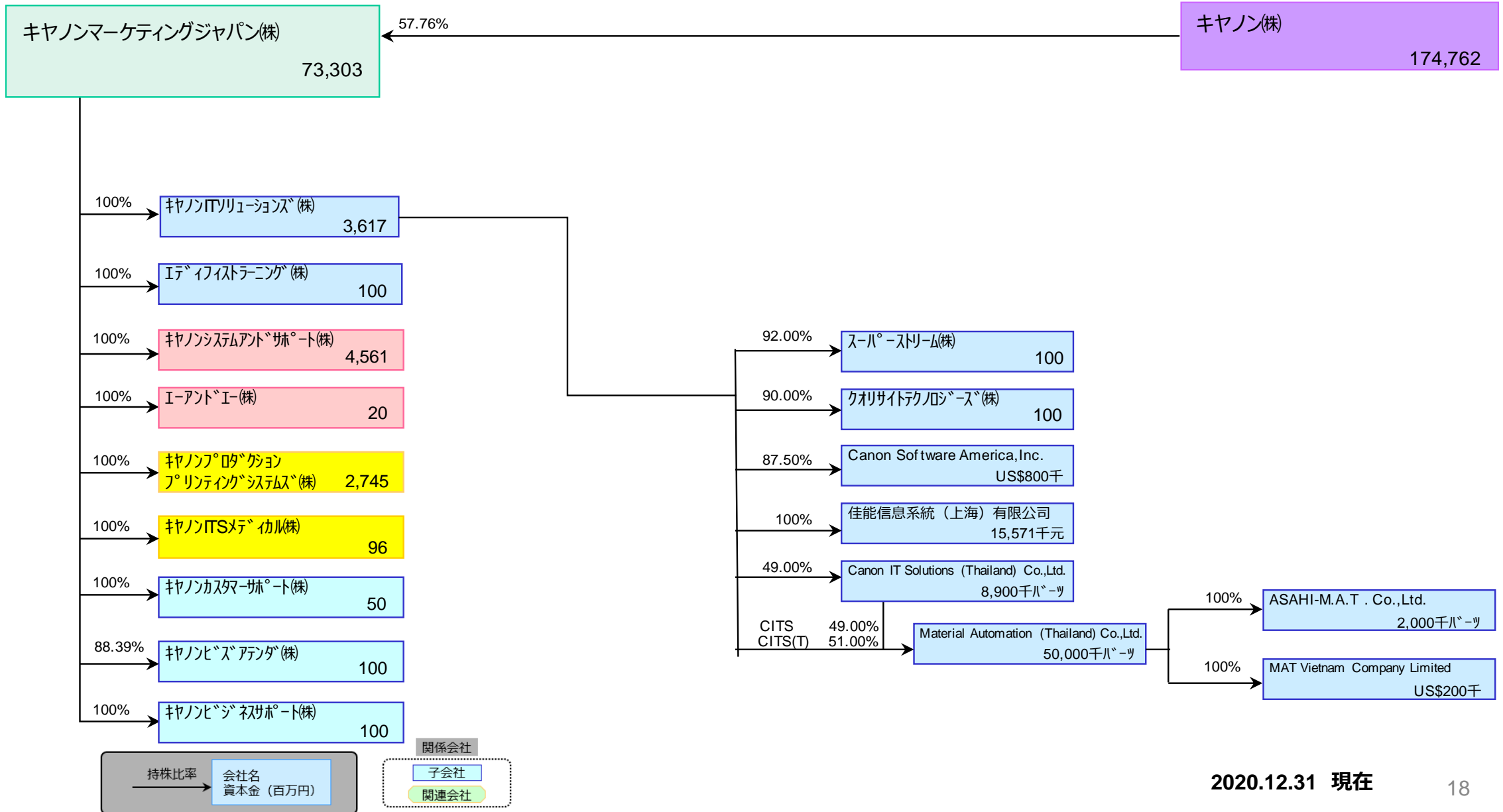

【参考】主要関係会社実績 第4四半期(10月~12月)

(単位：億円)

		2019年 4Q		2020年 4Q		増減	
						金額	率
エンタープライズ							
キヤノンITソリューションズ	売上高	216		231		+15	+7%
	営業利益	17	(8.0%)	20	(8.8%)	+3	
エリア							
キヤノンシステムアンドサポート	売上高	302		278		△23	△8%
	営業利益	10	(3.4%)	11	(3.9%)	+1	
プロフェッショナル							
キヤノンプロダクションプリンティングシステムズ	売上高	27		25		△2	△8%
	営業利益	△0	(-)	1	(2.2%)	+1	

【参考】主要関係会社実績 年間累計(1月～12月)

(単位：億円)

		2019年 年間		2020年 年間		増減	
		金額	率	金額	率	金額	率
エンタープライズ							
キヤノンITソリューションズ	売上高	916		871		△45	△5%
	営業利益	82	(9.0%)	75	(8.6%)	△7	
エリア							
キヤノンシステムアンドサポート	売上高	1,253		1,077		△176	△14%
	営業利益	51	(4.1%)	29	(2.7%)	△22	
プロフェッショナル							
キヤノンプロダクションプリンティングシステムズ	売上高	108		95		△13	△12%
	営業利益	1	(1.4%)	1	(1.5%)	△0	

【参考】販管費の内訳 第4四半期(10月～12月)

(単位：億円)

	2019年 4Q	2020年 4Q	増減
広告宣伝費	24	20	△4
販売促進費	12	8	△4
保証費	10	7	△3
その他直接費	50	47	△3
人件費	255	261	+6
減価償却費	3	4	+2
その他販売費	80	67	△13
合計	434	415	△19

【参考】販管費の内訳 年間累計(1月～12月)

(単位：億円)

	2019年 年間	2020年 年間	増減
広告宣伝費	78	58	△20
販売促進費	37	24	△14
保証費	38	31	△8
その他直接費	190	175	△15
人件費	1,047	975	△72
減価償却費	9	12	+3
その他販売費	286	253	△33
合計	1,686	1,527	△159

【参考】営業外収支の内訳

(単位：億円)

	2019年		2020年		増減	
	4Q	年間	4Q	年間	4Q	年間
受取利息	1	2	1	2	+0	+0
受取配当金	0	2	0	2	+0	+0
受取保険金	3	8	0	5	△3	△3
投資事業組合運用益	0	2	1	2	+0	△0
雇用調整助成金	-	-	△0	27	△0	+27
その他	1	3	1	3	+0	△0
営業外収益 計	5	17	2	41	△3	+24
支払利息	0	0	0	0	△0	△0
為替差損	-	-	△0	0	△0	+0
その他	0	2	0	2	△0	+0
営業外費用 計	0	2	0	2	△0	+0

【参考】特別損益の内訳

(単位：億円)

	2019年		2020年		増減	
	4Q	年間	4Q	年間	4Q	年間
固定資産売却益	0	0	0	3	△0	+3
投資有価証券売却益	△0	0	0	3	+0	+3
その他	-	-	-	-	-	-
特別収益 計	0	0	0	6	+0	+6
固定資産除売却損	0	2	1	10	+0	+8
減損損失	-	1	-	-	-	△1
関係会社株式売却損	-	-	-	7	-	+7
投資有価証券評価損	3	3	3	3	△0	△0
新型コロナウイルス感染症による損失	-	-	-	3	-	+3
その他	0	0	0	0	△0	△0
特別損失 計	4	6	4	24	+0	+17

【参考】貸借対照表

	2019年 12月	2020年 12月	増減
資産	5,037	5,066	+29
流動資産	3,774	3,803	+29
金融資産	545	601	+56
売掛債権	1,127	1,053	△73
棚卸資産	341	278	△63
その他	1,761	1,871	+109
固定資産	1,263	1,263	△0
有形固定資産	828	837	+9
無形固定資産	45	57	+12
投資その他	390	369	△22
負債	1,786	1,605	△181
流動負債	1,200	1,084	△116
買掛債務	515	441	△74
その他	685	643	△41
固定負債	586	520	△65
純資産	3,251	3,461	+210
株主資本	3,270	3,425	+155
(自己株式)	△319	△21	+298
その他の包括利益累計額	△25	30	+55
非支配株主持分	6	7	+0
株主資本比率	64%	68%	+4%

■ 売掛債権

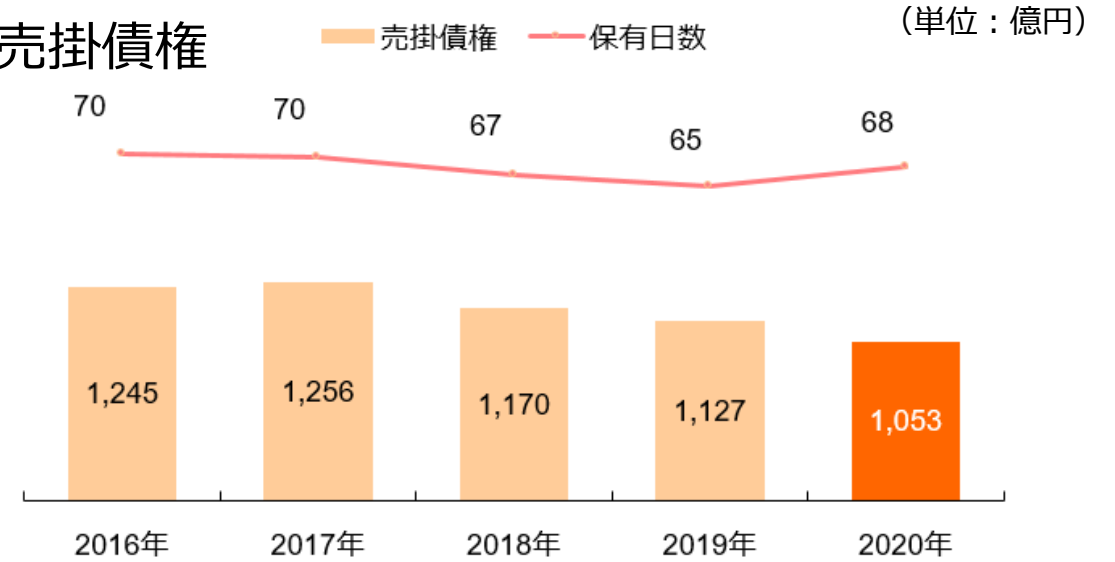

■ 棚卸資産

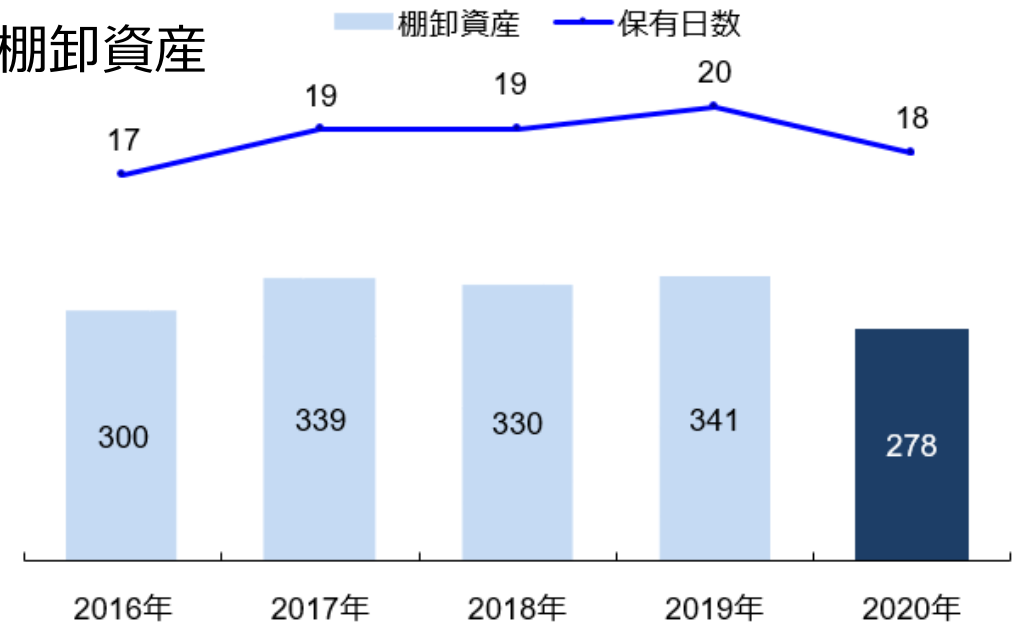

【参考】財務指標推移 営業利益率／ROA／ROE

(単位：億円)

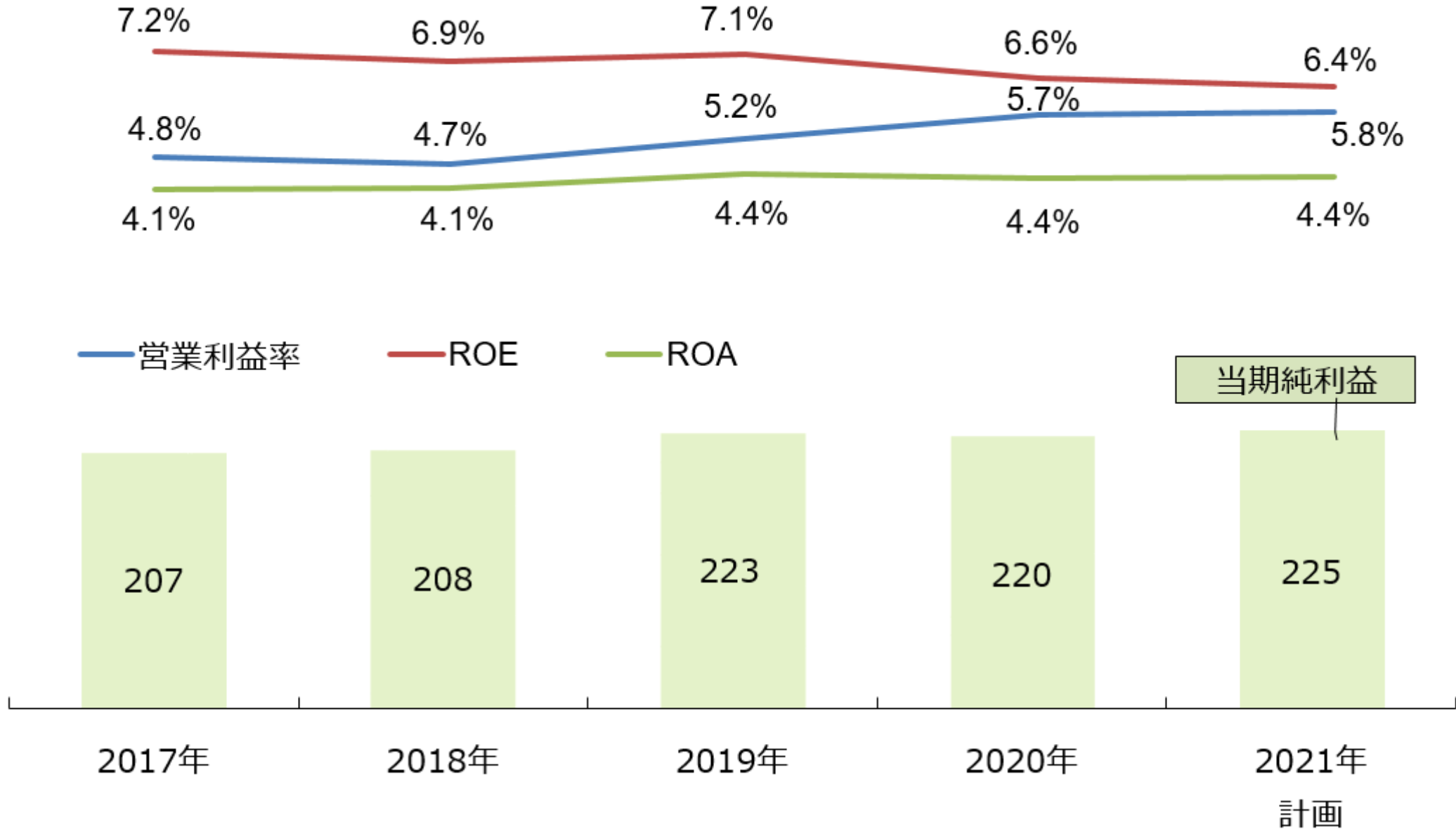

【参考】財務指標推移 配当性向／EPS／配当

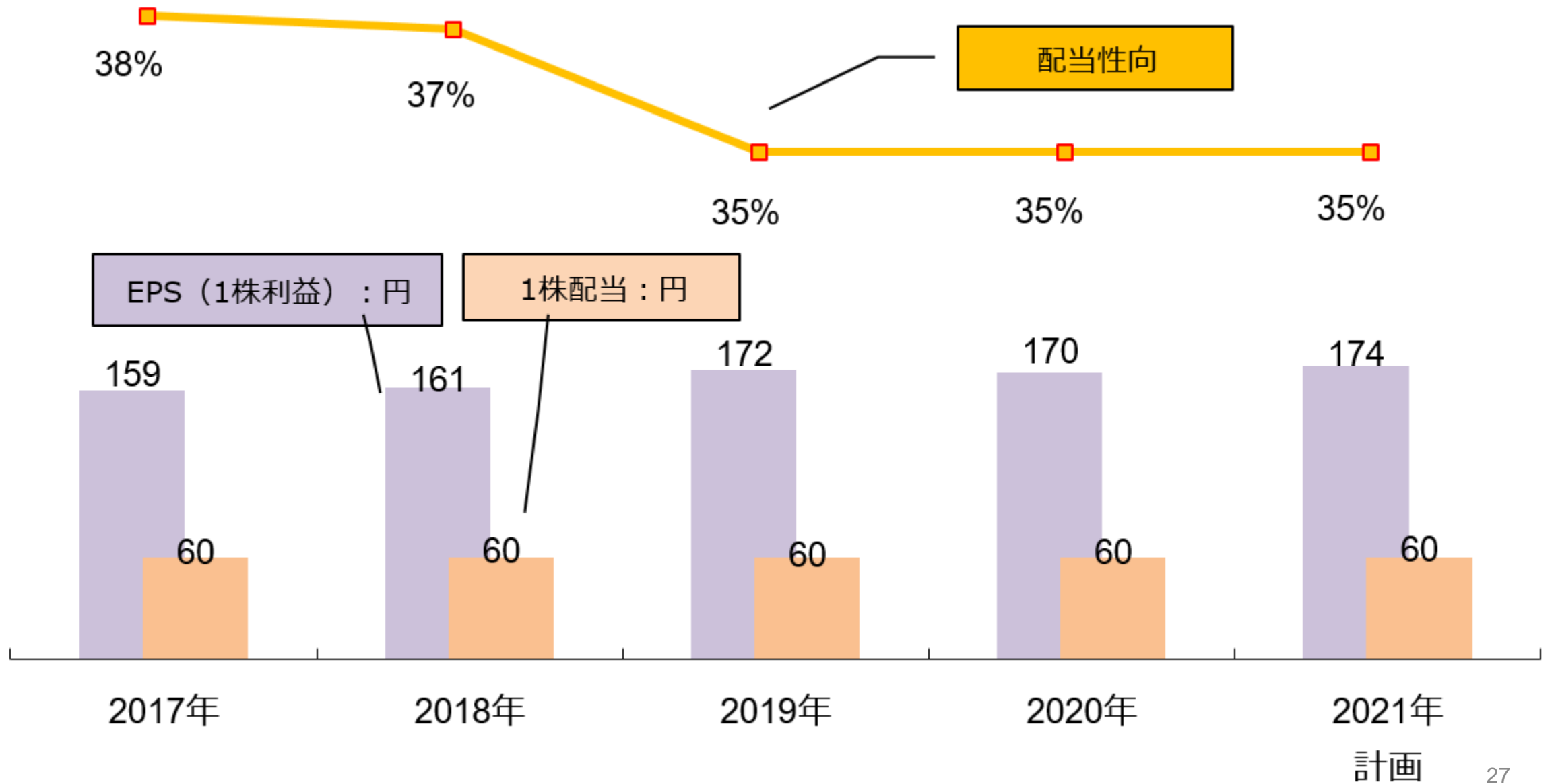

【参考】キャッシュ・フロー／設備投資・減価償却

(単位：億円)

■ キャッシュ・フロー

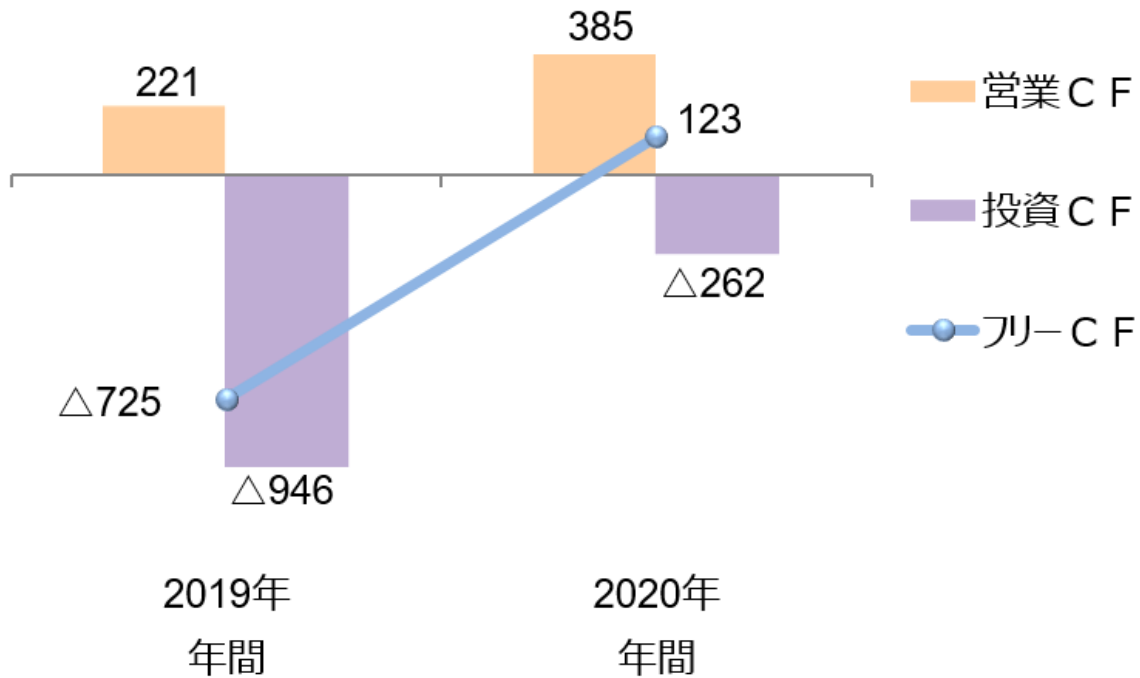

■ 設備投資

年間	
2019年	215
2020年	164
2021年	161

■ 減価償却

年間	
2019年	123
2020年	113
2021年	124

Canon

キヤノンマーケティングジャパングループ