

キヤノンマーケティングジャパングループ 2014年度第2四半期 決算説明

2014年7月24日

キヤノンマーケティングジャパン株式会社

取締役専務執行役員 柴崎 洋



キヤノンマーケティングジャパン株式会社

■本資料では、億円単位未満の端数は四捨五入により表示しております。

■本資料で記述されている業績予想並びに将来予測は、現時点で入手可能な情報に基づき当社が判断した予想であり、潜在的なリスクや不確実性が含まれています。
そのため、様々な要因の変化により、実際の業績は記述されている将来見通しとは大きく異なる結果となる可能性があることをご承知おき下さい。

業績サマリー 第2四半期(4~6月)実績

(単位:億円)

■ 業績サマリー

	2013年 2Q	2014年 2Q	前年同期比較	
			金額	率
売上高	1,592	1,457	△136	△9%
売上総利益	(34.4%) 548	(36.8%) 537	(+2.4%) △12	△2%
営業利益	(2.3%) 37	(2.3%) 33	(△0.0%) △4	△10%
経常利益	(2.7%) 43	(2.8%) 41	(+0.1%) △2	△6%
当期純利益	(1.3%) 20	(1.5%) 21	(+0.2%) +1	+7%

■ 営業利益分析

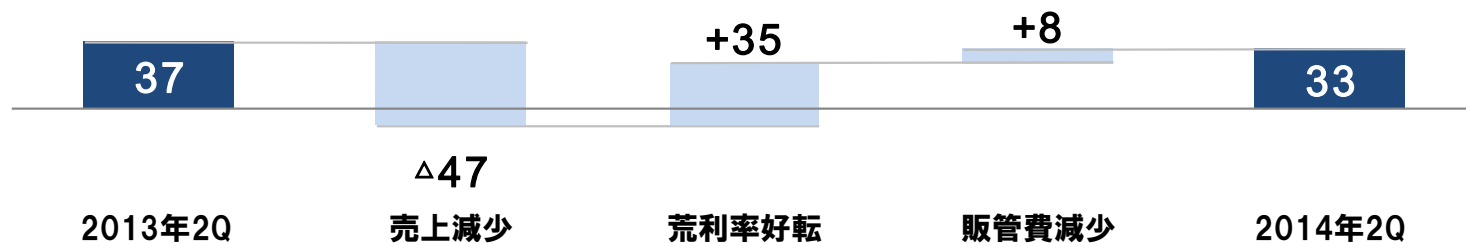

セグメント概要 第2四半期(4~6月)実績



(単位:億円)

	2013年 2Q		2014年 2Q		増減	
	売上高	営業利益	売上高	営業利益	売上高	営業利益
ビジネスソリューション	814	18	776	7	△38	△11
ITソリューション	360	△1	358	9	△2	+10
イメージングシステム	432	25	351	22	△81	△2
産業・医療	58	△6	51	△6	△7	△0
その他	△72	1	△80	1	△8	+0
合 計	1,592	37	1,457	33	△136	△4

※1.「その他」には、セグメント間内部売上高やシェアードサービス事業、各セグメントに配分していない全社費用等が含まれております。

業績サマリー 第2四半期累計(1~6月)実績

(単位:億円)

■ 業績サマリー

	2013年 1Q-2Q	2014年 1Q-2Q	前年同期比較	
			金額	率
売上高	3,094	3,284	+189	+6%
売上総利益	(33.9%) 1,049	(34.9%) 1,147	(+1.0%) +98	+9%
営業利益	(1.3%) 41	(3.8%) 125	(+2.5%) +84	+208%
経常利益	(1.6%) 49	(4.1%) 135	(+2.5%) +86	+176%
当期純利益	(0.6%) 20	(2.4%) 79	(+1.8%) +59	+298%

■ 営業利益分析

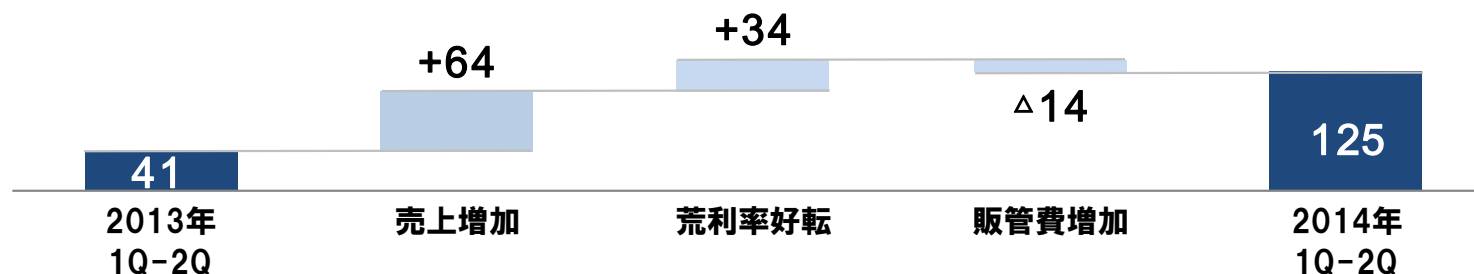

セグメント概要 第2四半期累計(1~6月)実績



(単位:億円)

	2013年 1Q-2Q		2014年 1Q-2Q		増減	
	売上高	営業利益	売上高	営業利益	売上高	営業利益
ビジネスソリューション	1,637	34	1,698	52	+62	+18
ITソリューション	700	0	797	21	+97	+21
イメージングシステム	778	15	831	54	+53	+39
産業・医療	124	△10	144	△5	+20	+5
その他	△144	2	△186	2	△42	+1
合計	3,094	41	3,284	125	+189	+84

※1.「その他」には、セグメント間内部売上高やシェアードサービス事業、各セグメントに配分していない全社費用等が含まれております。

セグメント情報



対前年増減

	2013年 1Q-2Q	2014年 1Q-2Q	増減
売上高	1,637	1,698	+62
営業利益	34	52	+18

売上高 対前年同期増減

	1Q	2Q	3Q	4Q	年間
2013年	△6%	△0%	△1%	+3%	△1%
2014年	+12%	△5%			+4%

第2Qのポイント

- ▶ 売上高は、消費税増税前の駆け込み需要の反動や、増税後の市況の冷え込みにより、減収
- ▶ 営業利益は、MFPやLBPTナーカートリッジ等の減少により、減益

(単位:億円)

売上高

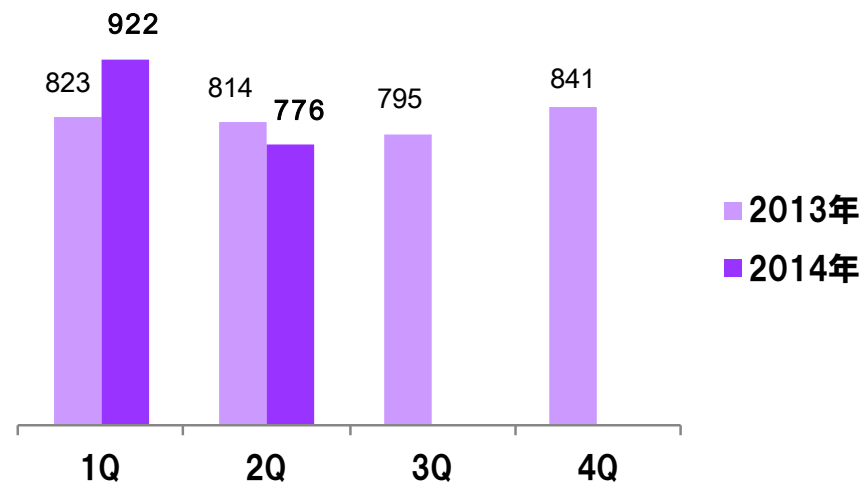

営業利益

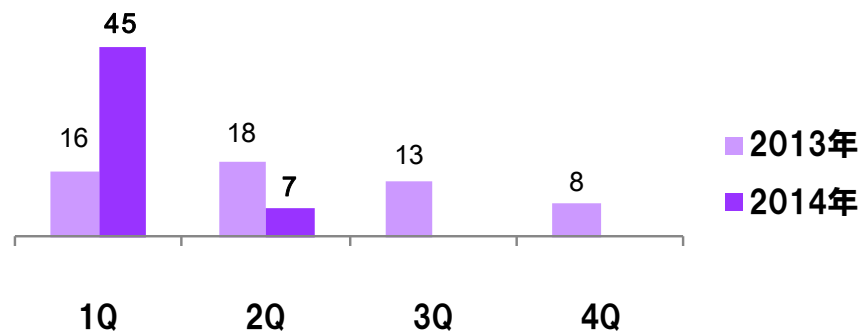

セグメント情報



対前年増減

	2013年 1Q-2Q	2014年 1Q-2Q	増減
売上高	700	797	+97
営業利益	0	21	+21

売上高 対前年同期増減

	1Q	2Q	3Q	4Q	年間
2013年	△1%	+12%	+8%	+17%	+9%
2014年	+29%	△1%			+14%

第2Qのポイント

- ▶ 売上高は、SIサービスが好調に推移したものの、ITインフラ・サービスで前年に大型案件があった影響で、微減
- ▶ 営業利益は、収益性の高い事業が増加したこと等で、増益

(単位:億円)

売上高

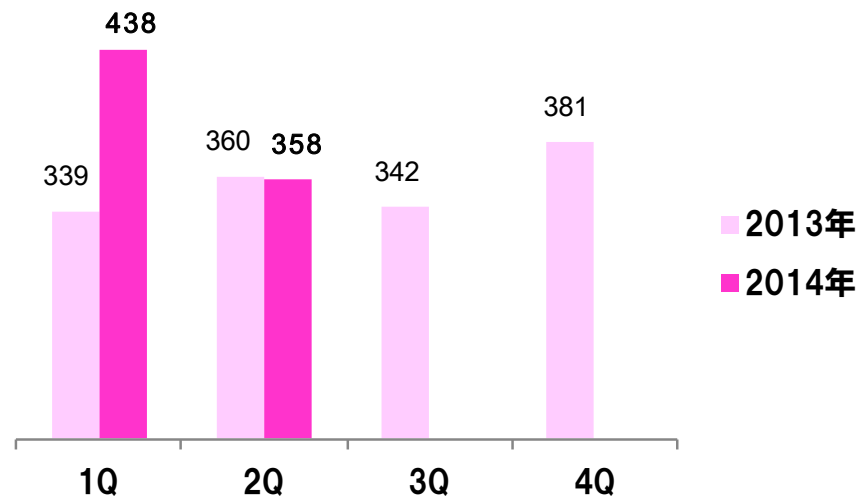

営業利益

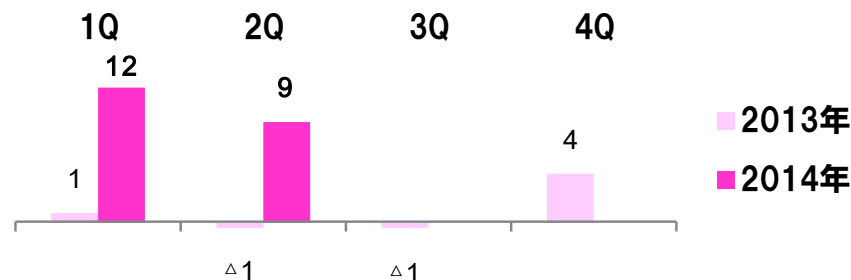

セグメント情報

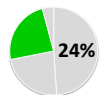

イメージングシステム

対前年増減

	2013年 1Q-2Q	2014年 1Q-2Q	増減
売上高	778	831	+53
営業利益	15	54	+39

売上高 対前年同期増減

	1Q	2Q	3Q	4Q	年間
2013年	△8%	△5%	+11%	+1%	△0%
2014年	+39%	△19%			+7%

第2Qのポイント

- ▶ 売上高は、デジタルカメラやインクジェットプリンターが消費税増税の影響を受け、減収
- ▶ 営業利益は、荒利率改善と経費削減に努めた結果、わずかに減益

(単位:億円)

売上高

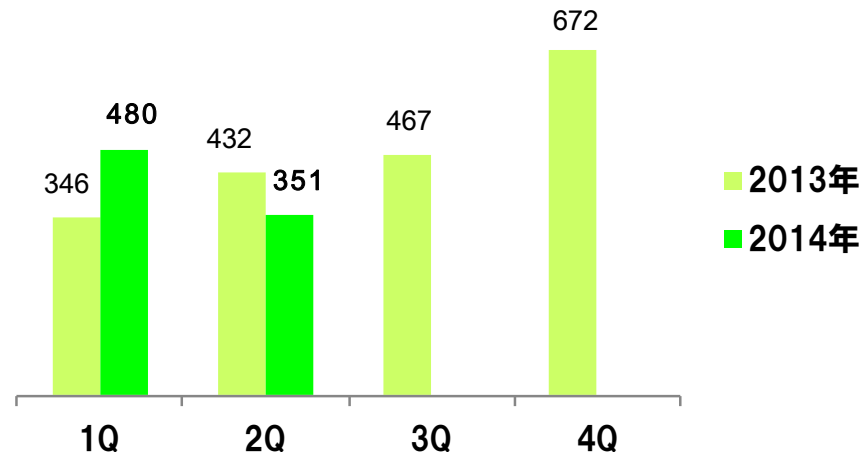

営業利益

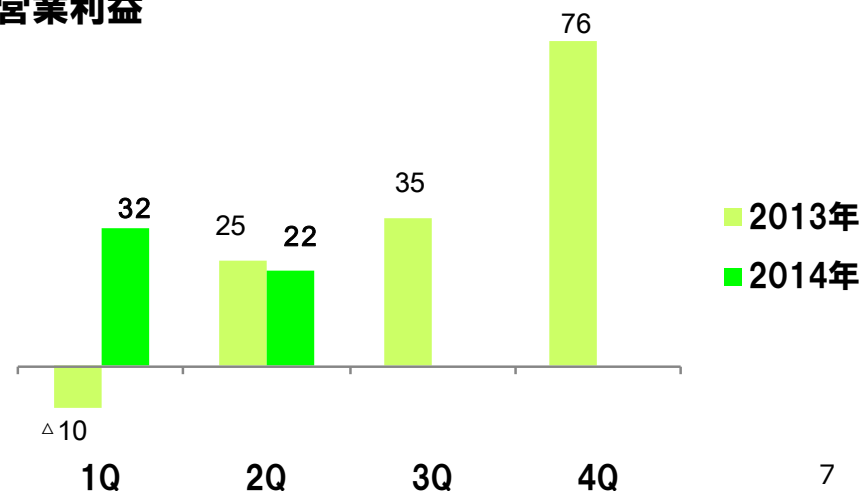

セグメント情報

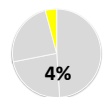

産業・医療

(単位:億円)

対前年増減

	2013年 1Q-2Q	2014年 1Q-2Q	増減
売上高	124	144	+20
営業利益	△10	△5	+5

売上高

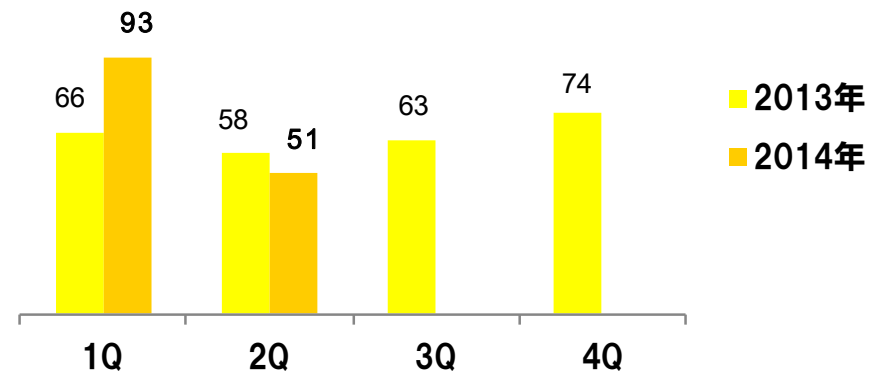

売上高 対前年同期増減

	1Q	2Q	3Q	4Q	年間
2013年	△38%	△16%	△3%	+13%	△15%
2014年	+41%	△12%	-	-	+16%

営業利益

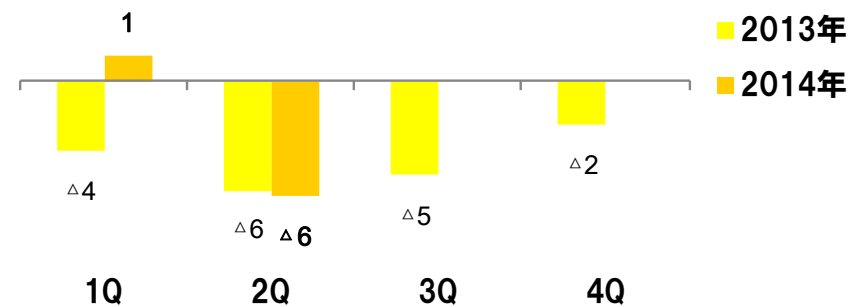

第2Qのポイント

- ▶ 売上高は、3Dプリンターや眼科機器が好調に推移したものの、消費税増税の反動等により、減収
- ▶ 営業利益は、ほぼ前年並み

業績予想サマリー



(単位:億円)

	2014年 年間 (前回予想)	2014年 年間 (予想)	増減		【参考】 2013年 年間 (実績)	前年比較	
			金額	率		金額	率
売上高	6,732	6,772	+40	+1%	6,572	+200	+3%
	(2.8%)	(3.4%)	(+0.6%)		(2.6%)	(+0.8%)	
営業利益	188	228	+40	+21%	170	+58	+34%
	(3.0%)	(3.5%)	(+0.6%)		(2.8%)	(+0.8%)	
経常利益	199	239	+40	+20%	182	+57	+31%
	(1.8%)	(2.0%)	(+0.2%)		(1.5%)	(+0.4%)	
当期純利益	120	135	+15	+13%	102	+33	+33%

業績予想 セグメント概要 前回予想比較



(単位:億円)

	2014年 年間 (前回予想)		2014年 年間 (予想)		前回予想比較		
	売上	営業 利益	売上	営業 利益	売上 金額	率	営業 利益
ビジネスソリューション	3,325	64	3,357	75	+32	+1%	+11
ITソリューション	1,462	18	1,508	30	+46	+3%	+12
イメージングシステム	1,923	111	1,928	125	+5	+0%	+14
産業・医療	303	△8	294	△6	△9	△3%	+2
その他	△281	3	△315	4	△34	+12%	+1
合計	6,732	188	6,772	228	+40	+1%	+40

※「その他」には、セグメント間内部売上高やシェアードサービス事業、各セグメントに配分していない全社費用等が含まれております。

業績予想 セグメント概要 前年比較



(単位:億円)

	2013年 年間 (実績)		2014年 年間 (予想)		前年比較		
	売上	営業 利益	売上	営業 利益	売上 金額	率	営業 利益
ビジネスソリューション	3,273	55	3,357	75	+84	+3%	+20
ITソリューション	1,423	4	1,508	30	+85	+6%	+26
イメージングシステム	1,917	125	1,928	125	+11	+1%	+0
産業・医療	261	△18	294	△6	+33	+13%	+12
その他	△302	4	△315	4	△13	+4%	+0
合計	6,572	170	6,772	228	+200	+3%	+58

※「その他」には、セグメント間内部売上高やシェアードサービス事業、各セグメントに配分していない全社費用等が含まれております。

業績予想 セグメント情報



対前年増減

	2013年 年間実績	2014年 年間予想	増減	前回 4/22予想
売上高	3,273	3,357	+84	3,325
営業利益	55	75	+20	64

業績予想のポイント

- ▶ 売上高は、MFPやLBP等の主要商品の拡販により、増収を見込む
- ▶ 営業利益は、主要商品の売上増加により、大幅増益を見込む。

売上高

(単位:億円)

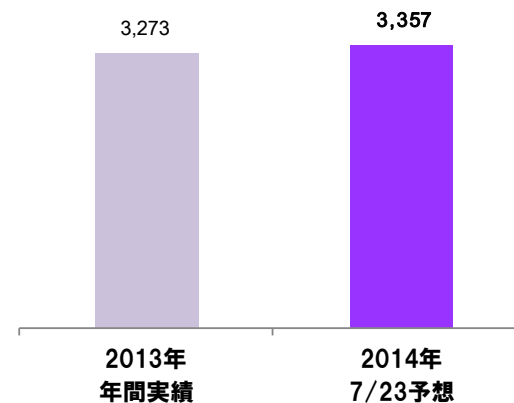

営業利益

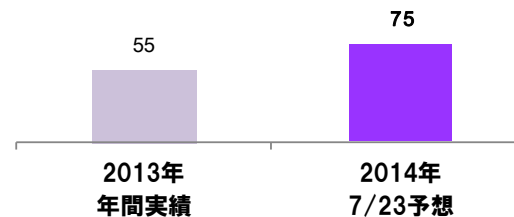

業績予想 セグメント情報

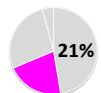

ITソリューション

(単位:億円)

対前年増減

	2013年 年間実績	2014年 年間予想	増減	前回 4/22予想
売上高	1,423	1,508	+85	1,462
営業利益	4	30	+26	18

売上高

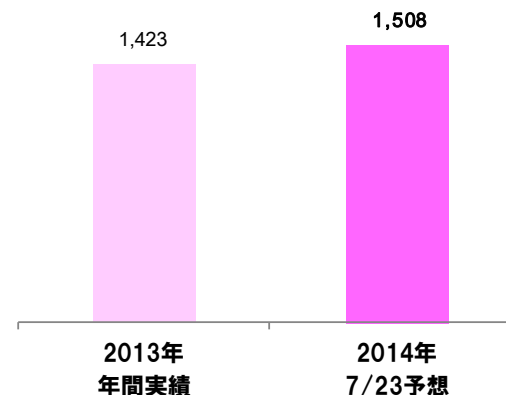

業績予想のポイント

- ▶ 売上高は、ビジネスPCの入替え需要の反動があるものの、SIサービスが引き続き好調に推移することで、増収を見込む
- ▶ 営業利益は、収益性の高い事業の売上増加や、不採算案件の減少により、増益を見込む

営業利益

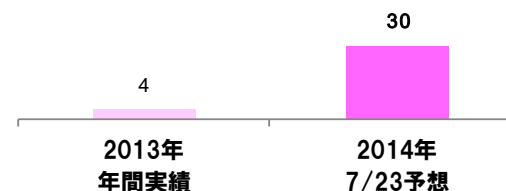

業績予想 セグメント情報



(単位:億円)

対前年増減

	2013年 年間実績	2014年 年間予想	増減	前回 4/22予想
売上高	1,917	1,928	+11	1,923
営業利益	125	125	+0	111

売上高

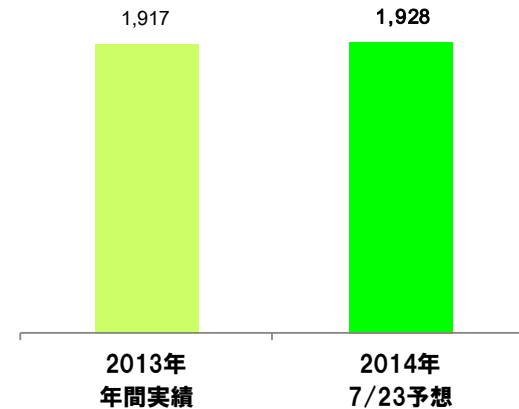

業績予想のポイント

- ▶ 売上高は、消費税増税後の市況の冷え込みに加え、前年にディーラーによる増税前の先行仕入で増加した反動で、微増収を見込む
- ▶ 営業利益は、上期に大幅増益も、レンズ交換式デジタルカメラの台数減等により、年間では微増益を見込む

営業利益

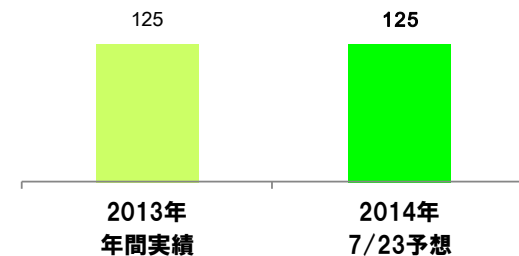

業績予想 セグメント情報

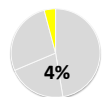

産業・医療

(単位:億円)

■売上高

■対前年増減

	2013年 年間実績	2014年 年間予想	増減	前回 4/22予想
売上高	261	294	+33	303
営業利益	△18	△6	+12	△8

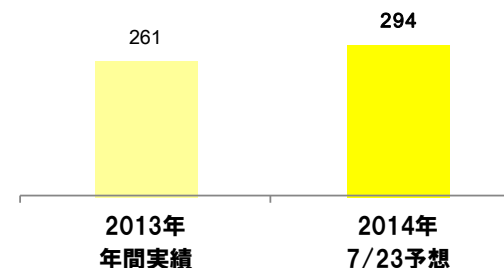

■業績予想のポイント

- ▶ 売上高は、既存製品の拡販に加え、新製品のラインアップを拡大することで、増収を見込む
- ▶ 営業利益は、売上の増加により、改善を見込む

■営業利益

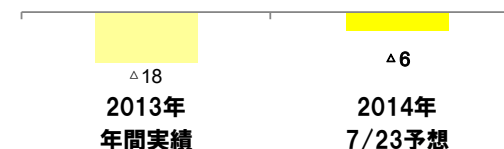

参考資料

【参考】 全社ITソリューション売上

(単位:億円)

	2013年 2Q	2014年 2Q	増減	
			金額	率
ITソリューションセグメント	360	358	△2	△1%
ITソリューションセグメント以外	135	136	+1	+1%
セグメント間(消去)他	△72	△79	△7	+10%
合計	424	416	△8	△2%

	2013年 1Q-2Q	2014年 1Q-2Q	増減	
			金額	率
ITソリューションセグメント	700	797	+97	+14%
ITソリューションセグメント以外	272	326	+54	+20%
セグメント間(消去)他	△143	△183	△40	+28%
合計	829	940	+111	+13%

【参考】 関係会社出資関係図

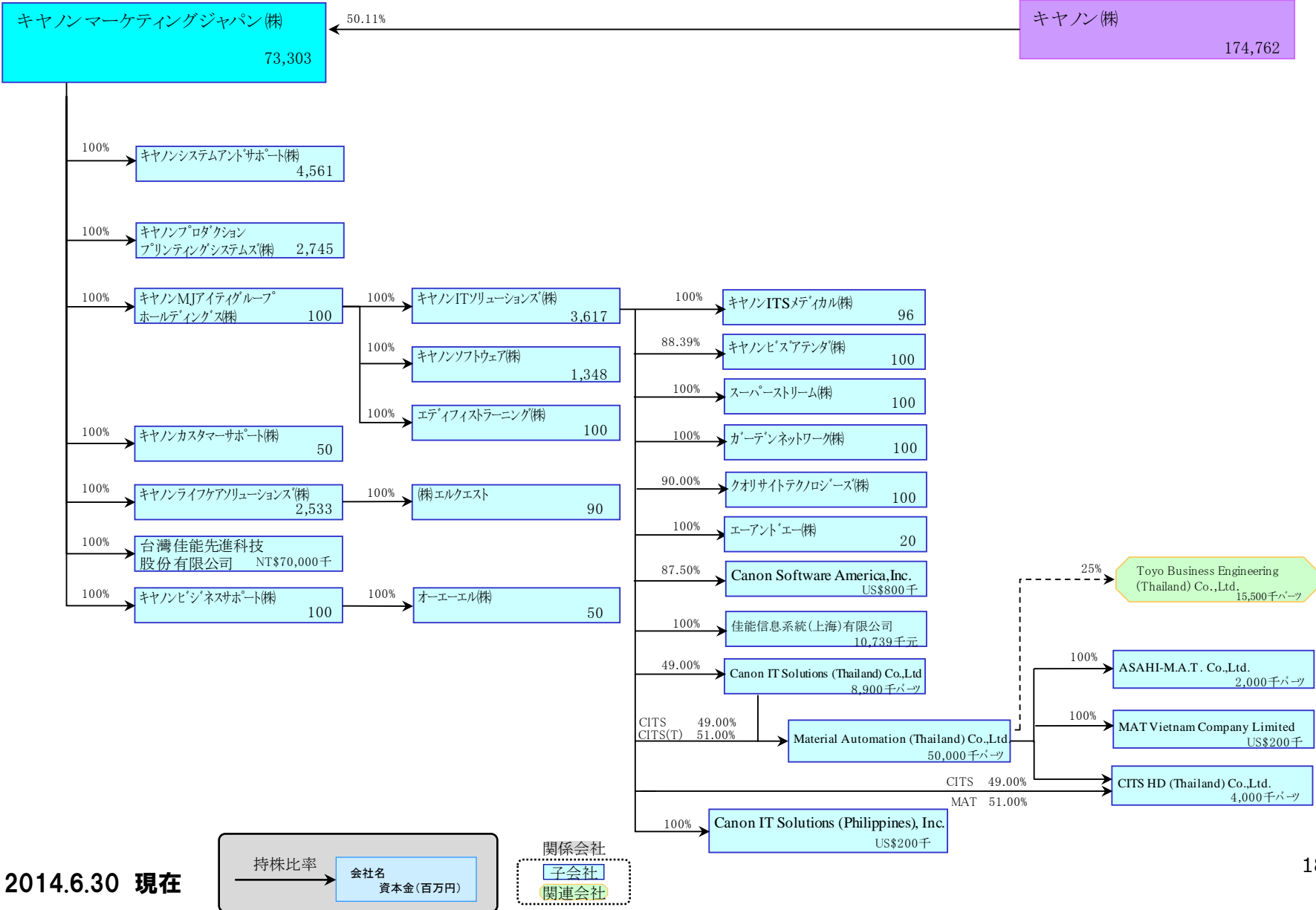

2014.6.30 現在

【参考】 主要関係会社実績 第2四半期(4~6月)実績

(単位:億円)

		2013年 2Q	2014年 2Q	増減	
				金額	率
ビジネスソリューション					
キヤノンシステムアンドサポート	売上高	279.2	281.6	+2.4	+1%
	営業利益	4.0 (1.4%)	5.0 (1.8%)	+1.0 (+0.4%)	
キヤノンプロダクションプリンティングシステムズ	売上高	45.0	34.8	△10.2	△23%
	営業利益	1.7 (3.7%)	△0.0 (-)	△1.7 (-)	
ITソリューション					
連結キヤノンITソリューションズ	売上高	208.6	205.2	△3.3	△2%
	営業利益	0.7 (0.4%)	6.7 (3.3%)	+6.0 (+2.9%)	
キヤノンソフトウェア	売上高	52.2	56.1	+3.9	+8%
	営業利益	4.2 (8.1%)	5.3 (9.4%)	+1.1 (+1.3%)	
ITソリューション事業 2社計	売上高	260.8	261.4	+0.6	+0%
	営業利益	5.0 (1.9%)	12.0 (4.6%)	+7.0 (+2.7%)	
産業機器					
連結キヤノンライフケアソリューションズ	売上高	41.2	34.2	△7.0	△17%
	営業利益	△3.1 (-)	△3.8 (-)	△0.7 (-)	

※1.金額は連結消去前のものです。

※2.キヤノンプロダクションプリンティングシステムズ(株)の2013年及び2014年1Qの金額は、日本オセ(株)・キヤノンプリントスクエア(株)・昭和情報機器(株)を単純合算した金額となっております。

【参考】 主要関係会社実績

第2四半期累計(1~6月)実績



(単位:億円)

		2013年 1Q-2Q	2014年 1Q-2Q	増減	
				金額	率
ビジネスソリューション					
キヤノンシステムアンドサポート	売上高	572.5	621.3	+48.8	+9%
	営業利益	15.2 (2.6%)	19.1 (3.1%)	+4.0 (+0.4%)	
キヤノンプロダクションプリンティングシステムズ	売上高	77.7	68.4	△9.3	△12%
	営業利益	1.1 (1.4%)	0.7 (1.0%)	△0.4 (△0.4%)	
ITソリューション					
連結キヤノンITソリューションズ	売上高	408.0	446.7	+38.7	+9%
	営業利益	3.2 (0.8%)	17.1 (3.8%)	+13.9 (+3.0%)	
キヤノンソフトウェア	売上高	103.9	108.6	+4.7	+5%
	営業利益	7.4 (7.1%)	8.9 (8.2%)	+1.5 (+1.1%)	
ITソリューション事業 2社計	売上高	511.8	555.2	+43.4	+8%
	営業利益	10.6 (2.1%)	26.0 (4.7%)	+15.4 (+2.6%)	
産業機器					
連結キヤノンライフケアソリューションズ	売上高	95.7	105.0	+9.3	+10%
	営業利益	△3.2 (-)	△2.2 (-)	+1.0 (-)	

※1.金額は連結消去前のものです。

※2.キヤノンプロダクションプリンティングシステムズ(株)の2013年及び2014年1Qの金額は、日本オセ(株)・キヤノンプリントスクエア(株)・昭和情報機器(株)を単純合算した金額となっております。

【参考】 販管費の内訳

(単位:億円)

	2013年		2014年		増減	
	2Q	1Q-2Q	2Q	1Q-2Q	2Q	1Q-2Q
広告宣伝費	23	43	18	42	△6	△1
販売促進費	10	17	11	22	+1	+4
保証費	18	38	17	36	△1	△2
その他直接費	48	91	46	92	△2	+1
人件費	311	621	315	633	+4	+13
減価償却費	6	12	6	13	+0	+0
その他販売費	96	186	92	184	△5	△2
合計	512	1,008	504	1,022	△8	+14

【参考】 営業外収支・特別損益の内訳

(単位:億円)

■ 営業外収益

	2013年		2014年		増減	
	2Q	1Q-2Q	2Q	1Q-2Q	2Q	1Q-2Q
受取利息・配当金	1	2	1	2	+0	+0
受取保険金	6	6	6	6	△0	△0
その他	1	3	2	3	+0	△0
合計	8	11	9	11	+0	+0

■ 営業外費用

	2013年		2014年		増減	
	2Q	1Q-2Q	2Q	1Q-2Q	2Q	1Q-2Q
支払利息	0	0	0	0	+0	+0
持分法による投資損失	-	-	△0	0	△0	+0
為替差損	0	1	0	0	△0	△1
その他	1	2	1	1	△1	△1
合計	2	3	1	2	△1	△1

(単位:億円)

【参考】 営業外収支・特別損益の内訳

■ 特別利益

	2013年		2014年		増減	
	2Q	1Q-2Q	2Q	1Q-2Q	2Q	1Q-2Q
固定資産売却益	0	0	0	0	△0	△0
負ののれん発生益	-	-	0	0	+0	+0
投資有価証券売却益	1	1	0	0	△1	△1
その他	0	0	0	0	+0	+0
合計	1	1	0	0	△0	△1

■ 特別損失

	2013年		2014年		増減	
	2Q	1Q-2Q	2Q	1Q-2Q	2Q	1Q-2Q
固定資産除売却損	2	3	1	1	△1	△2
退職特別加算金	6	6	-	-	△6	△6
事務所移転費用	1	1	-	-	△1	△1
その他	0	0	0	1	+0	+1
合計	10	11	1	2	△9	△9

【参考】 貸借対照表

	2013年 12月	2014年 6月	増減
資産	4,671	4,396	△274
流動資産	3,249	2,987	△262
金融資産	1,023	1,134	+112
売掛債権	1,327	954	△373
棚卸資産	282	276	△6
その他	617	623	+6
固定資産	1,421	1,409	△12
有形固定資産	997	1,000	+3
無形固定資産	129	111	△18
投資その他	296	298	+3
負債	2,100	1,762	△338
流動負債	1,649	1,313	△336
買掛債務	1,085	782	△303
その他	564	531	△33
固定負債	451	449	△2
純資産	2,571	2,635	+64
株主資本	2,556	2,619	+63
(自己株式)	△319	△319	△0
評価・換算差額等	12	13	+1
少数株主持分	3	3	+0
株主資本比率	55%	60%	+5%

(単位:億円)

■ 売掛債権

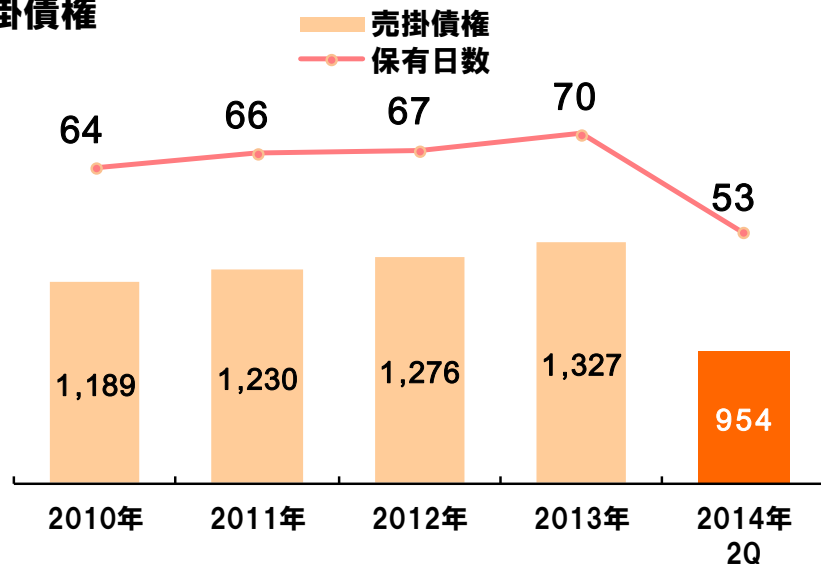

■ 棚卸資産

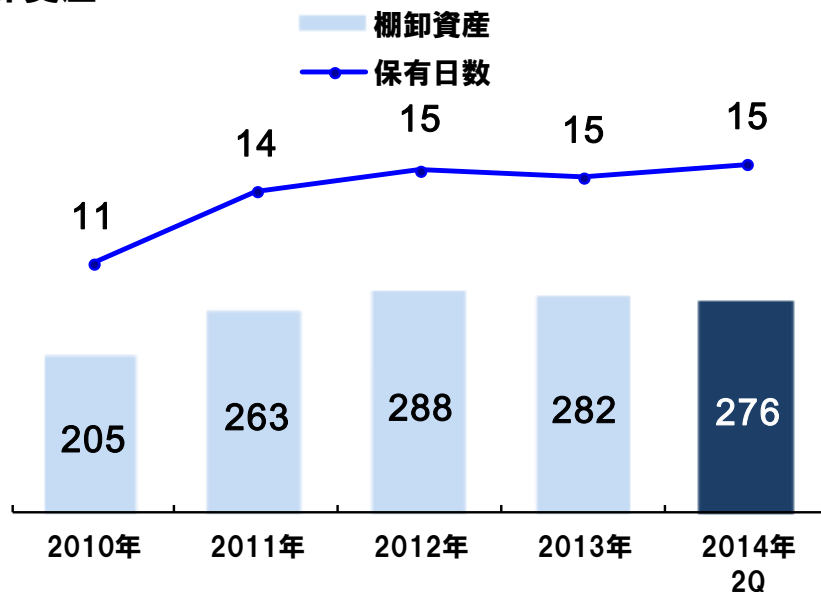

【参考】キャッシュ・フロー/設備投資・減価償却/財務指標推移

(単位:億円)

■キャッシュ・フロー

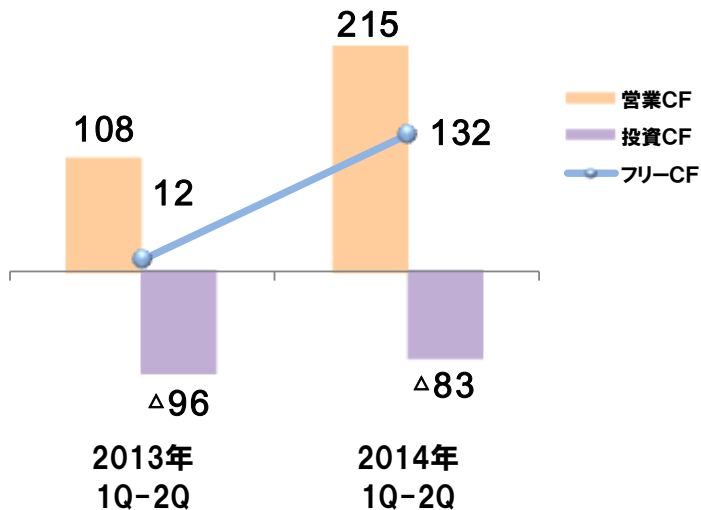

■財務指標推移

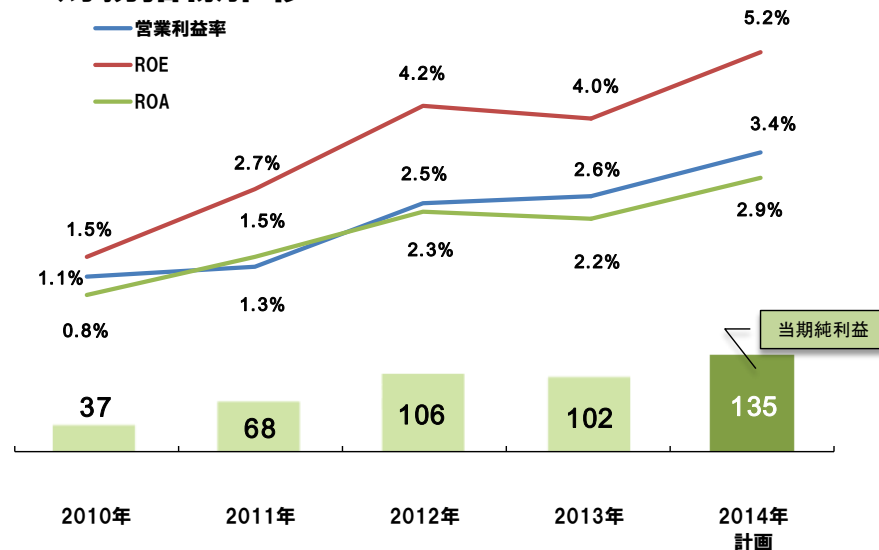

■設備投資

	1Q-2Q 実績	3Q-4Q 計画	年間 計画
2013年	73	71	144
2014年	65	98	163

■減価償却

	1Q-2Q 実績	3Q-4Q 計画	年間 計画
2013年	86	89	174
2014年	86	86	171

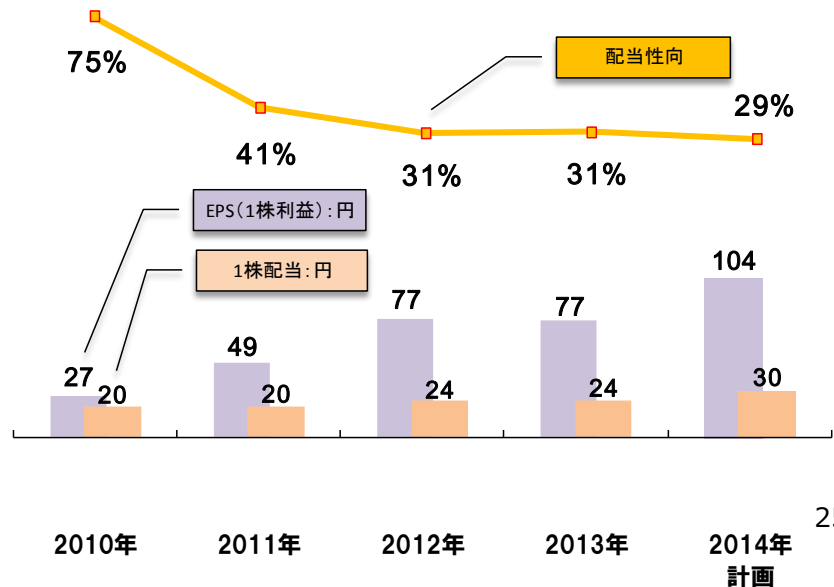

Canon

キヤノンマーケティングジャパングループ